

PL> INSTRUKCJA MONTAŻU
GB> ASSEMBLY INSTRUCTIONS
CZ> NÁVOD NA MONTÁŽI
SK> NÁVOD NA MONTÁŽI
D> MONTAGEANLEITUNG
F> MODEL D'EMPLOI

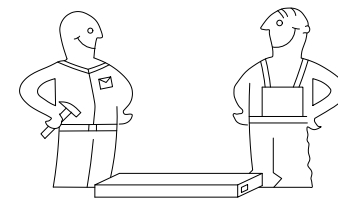

Czas montażu
Time to assemble

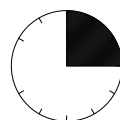

3 hours
3 godz.
3 čas.
3 čas.

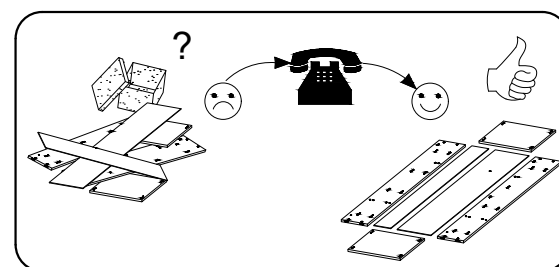
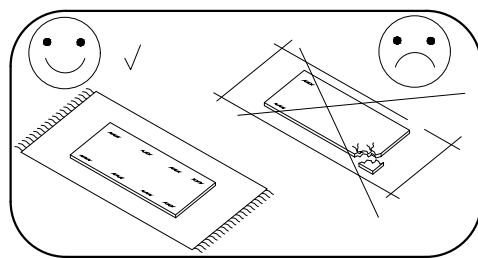
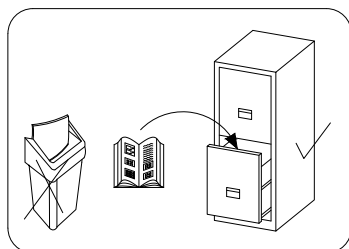
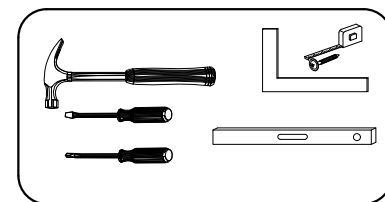
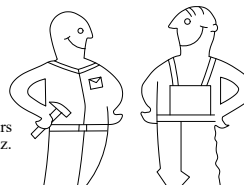

Uwaga / Caution / Upozorneni / Upozornenie / Achtung / Attention

PL> Szanowny kliencie, jeśli podczas montażu stwierdzisz uszkodzenie lub brak części, proszę podaj jej kod alfanumeryczny lub zaznacz ją na instrukcji montażu i prześlij wraz z protokołem reklamacyjnym

GB> Dear customer, should there be any piece missing or damaged, kindly mark this piece clearly on the attached assembly instructions and return them to us.

CZ> Vážený zákazníku, pokud během montáže zjistíte poškození, uveďte prosím jeho kód nebo jej označte na pokynu a odešlete s protokolem.

SK> Vážený zákazník, ak počas montáže zistíte poškodenie, zadajte prosím jeho kód alebo ho označte na návode a odošlite s protokolom.

D> Sehr geehrter Kunde, wenn Sie bei der Montage Schäden oder fehlende Teile feststellen, geben Sie bitte den alphanumerischen Code an oder vermerken Sie ihn auf der Montageanleitung und senden Sie ihn zusammen mit dem Reklamationsbericht.

F> Cher client, si lors du montage vous constatez des dommages ou des pièces manquantes, veuillez fournir son code alphanumérique ou le marquer sur la notice de montage et l'envoyer avec le rapport de réclamation.

AKCESORIA / ACCESSORIES

8.0x35 D	X	A	B	3.5x16 H	GW	3.5x40 G1	Z	L	BL	
28	22	22	22	18	50	12	5	5	2	
UC	S	4mm Q	6.3x50 O	X1	M	V1	V2	3.5x20 H1	S2	SM
2	16	1	8	8	6	3	3	6	1	3

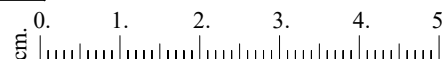
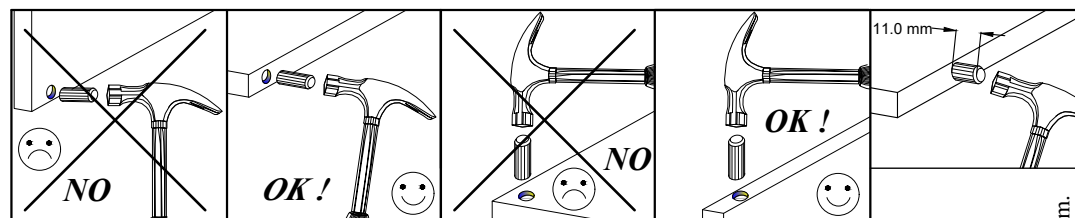

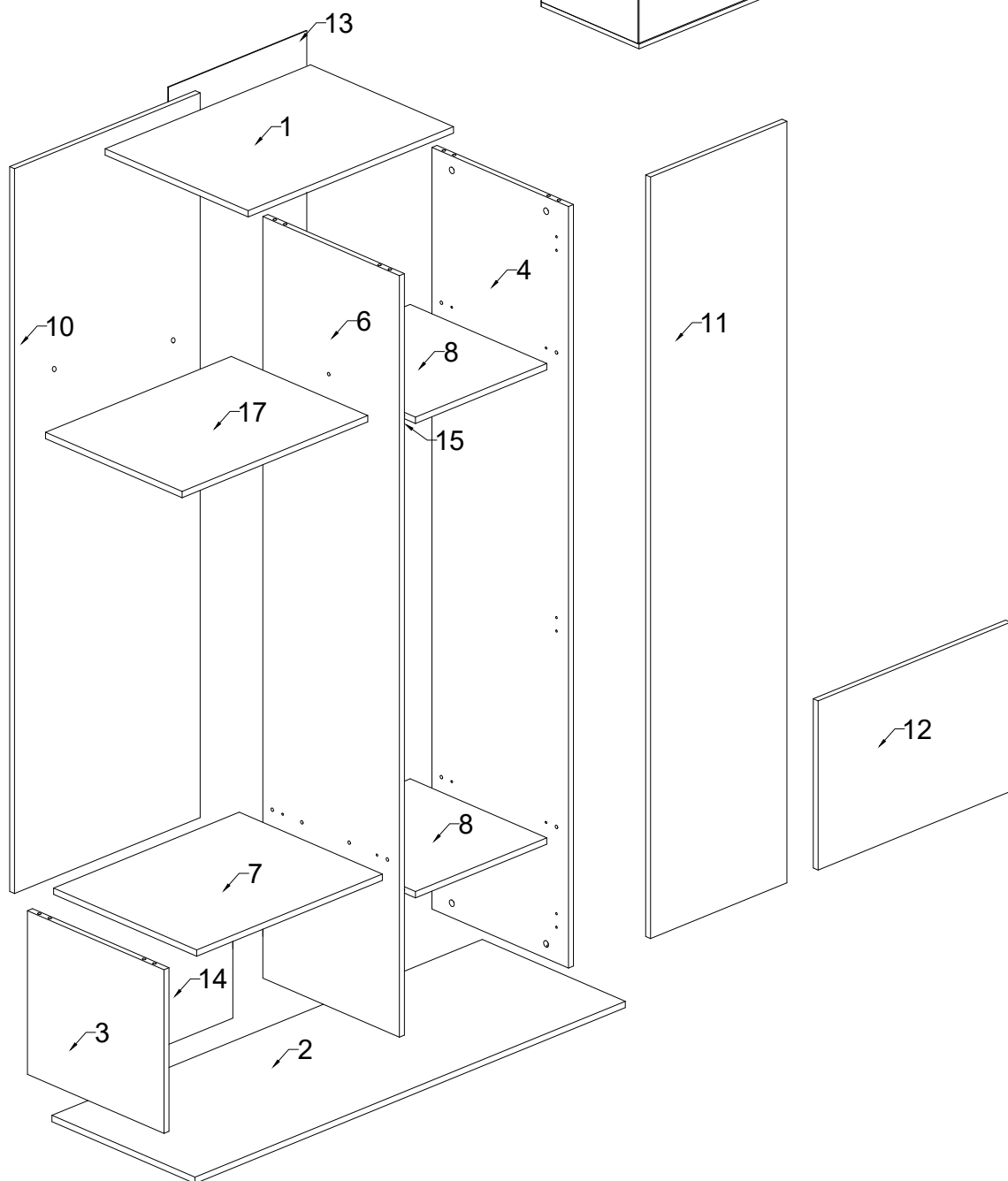
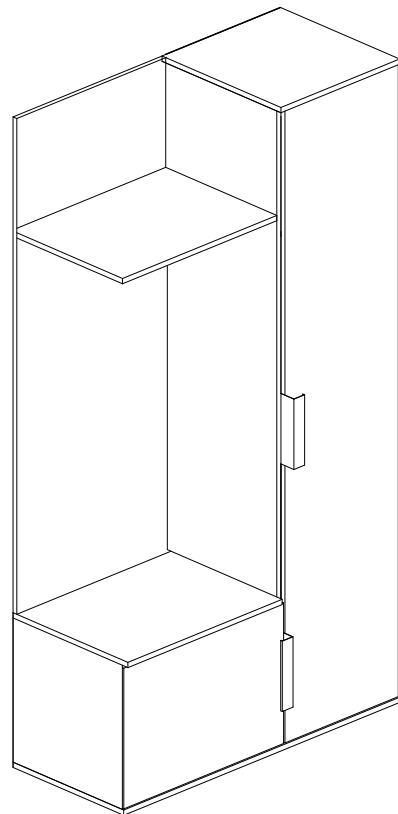

1

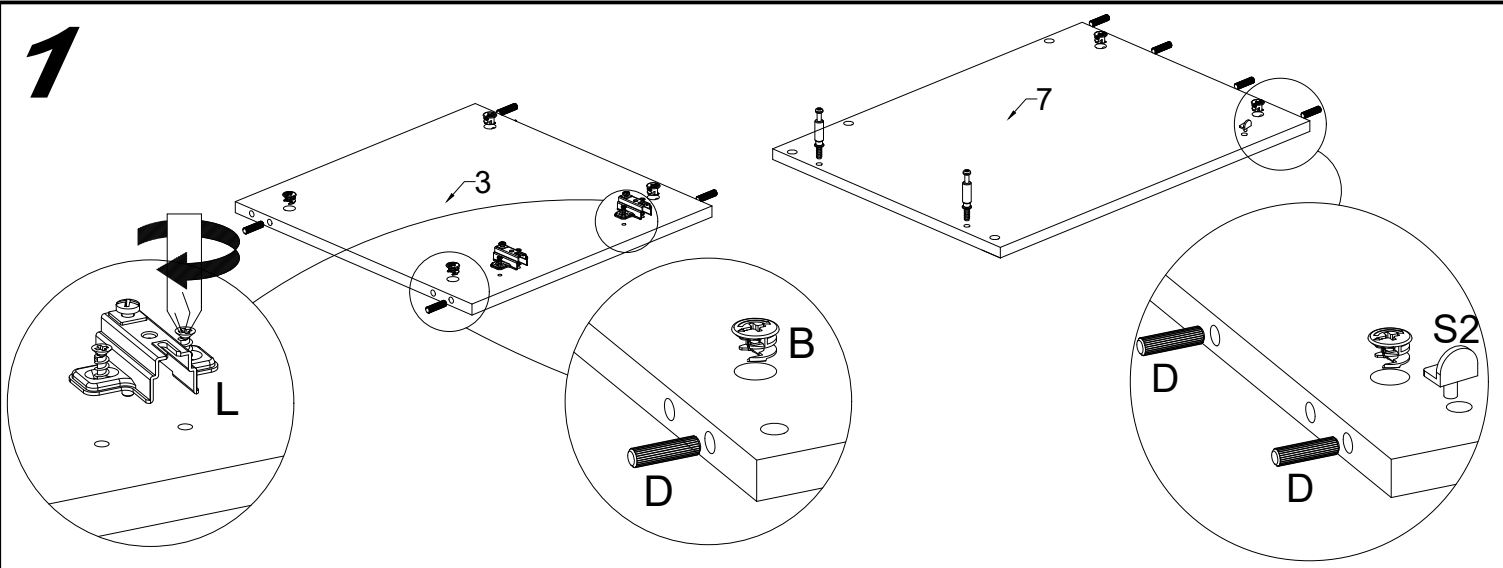

2

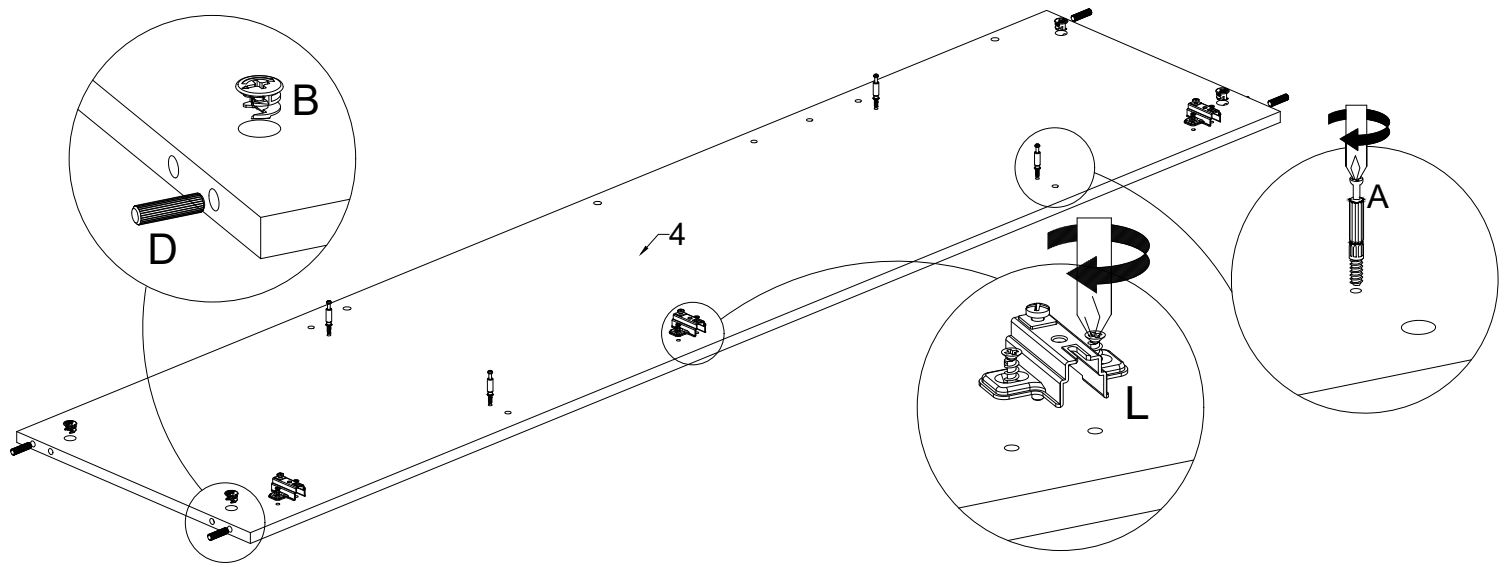

3

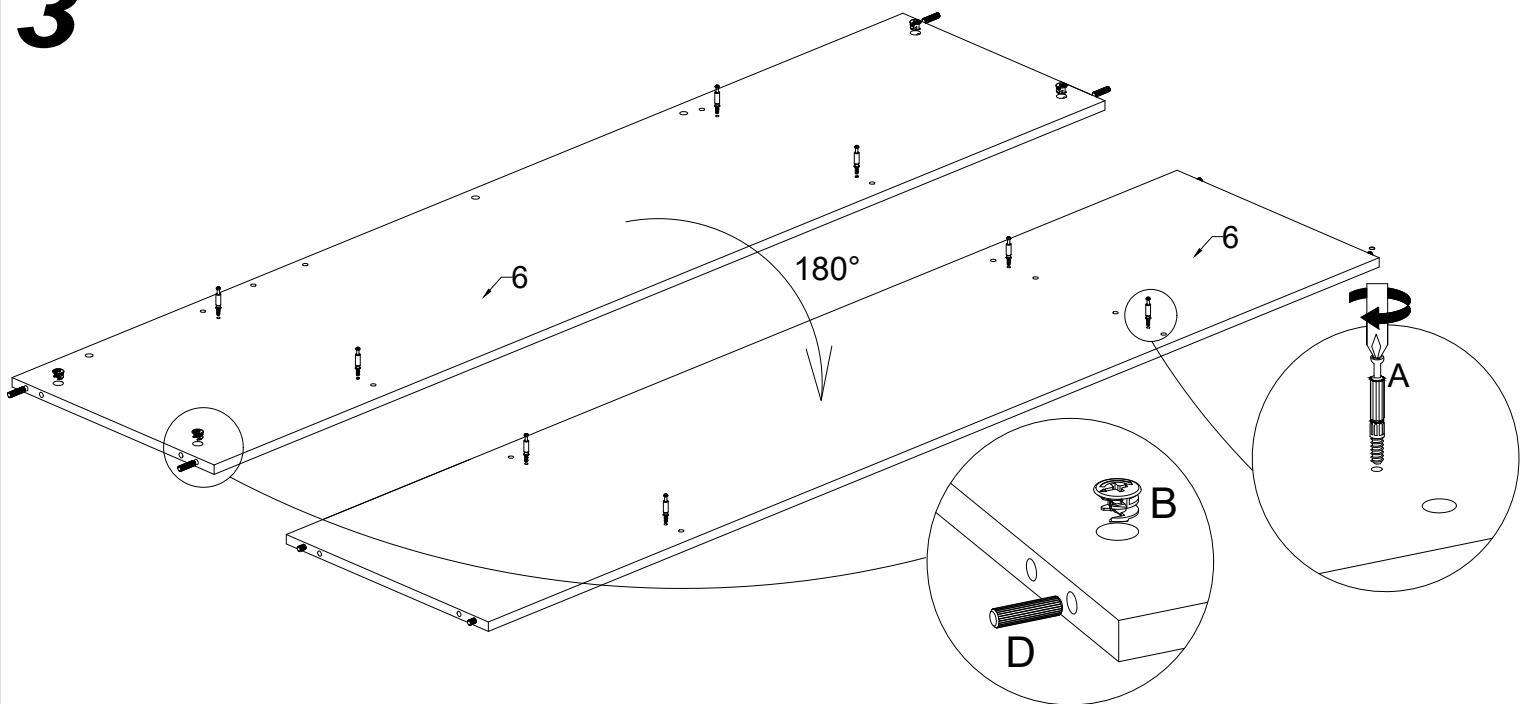

4

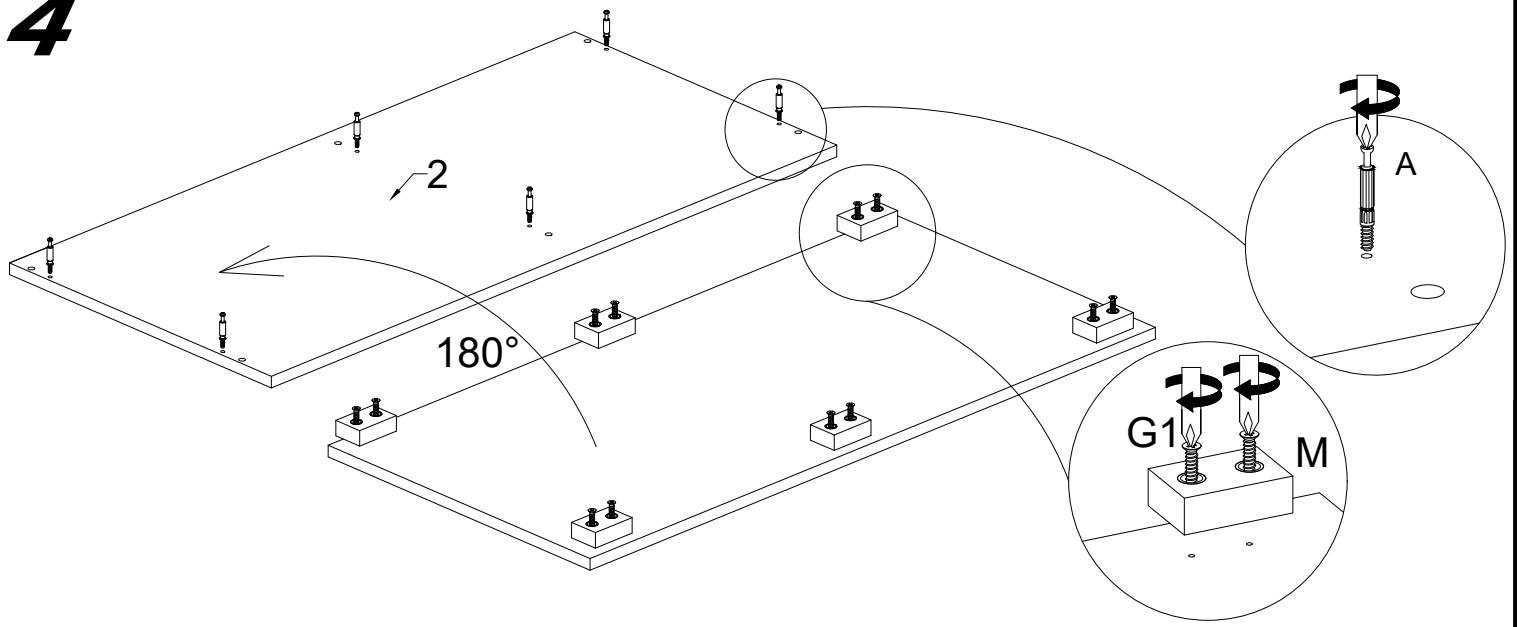

5

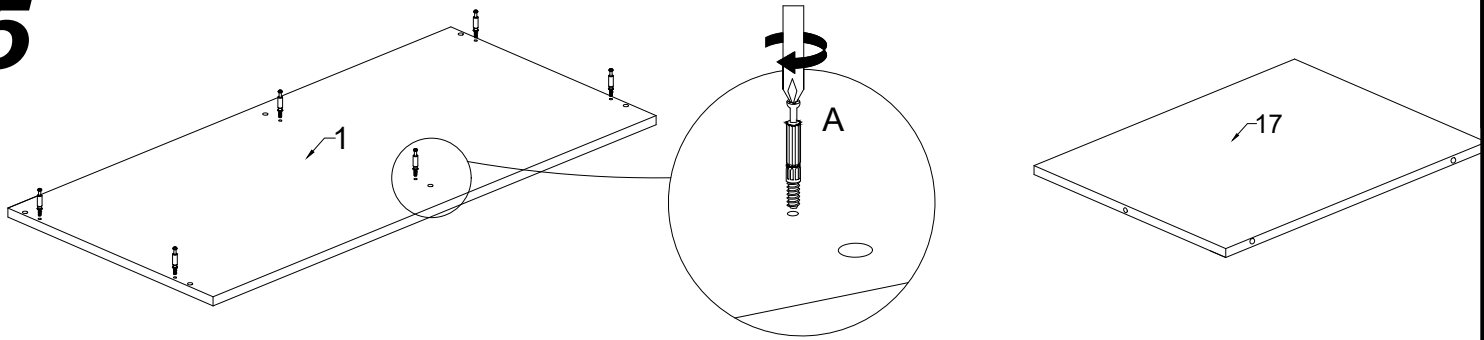

6

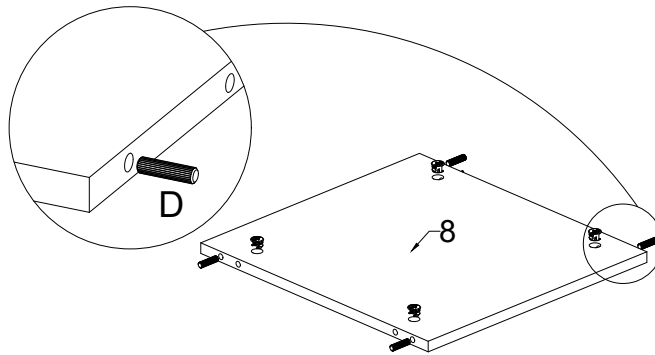

7

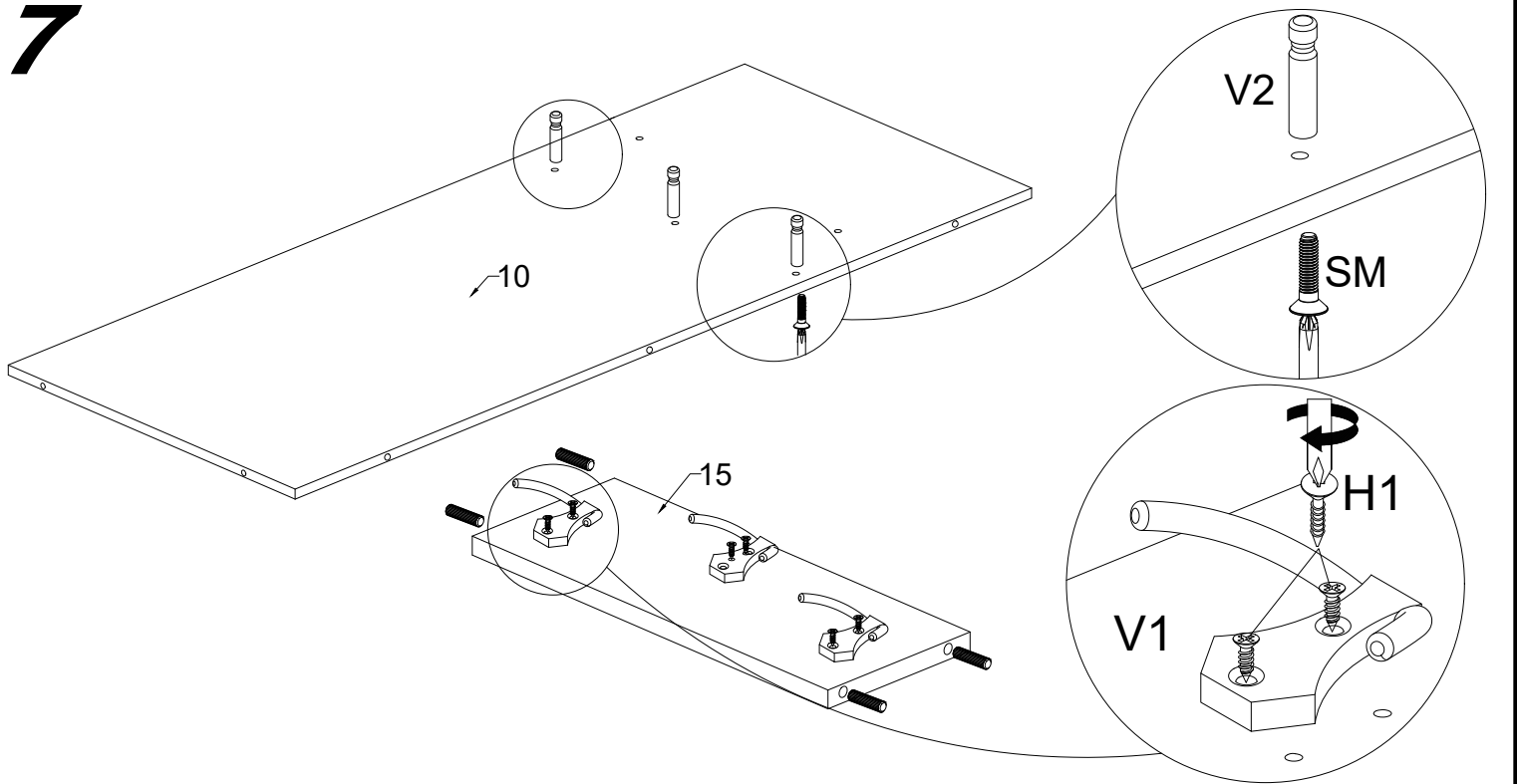

8

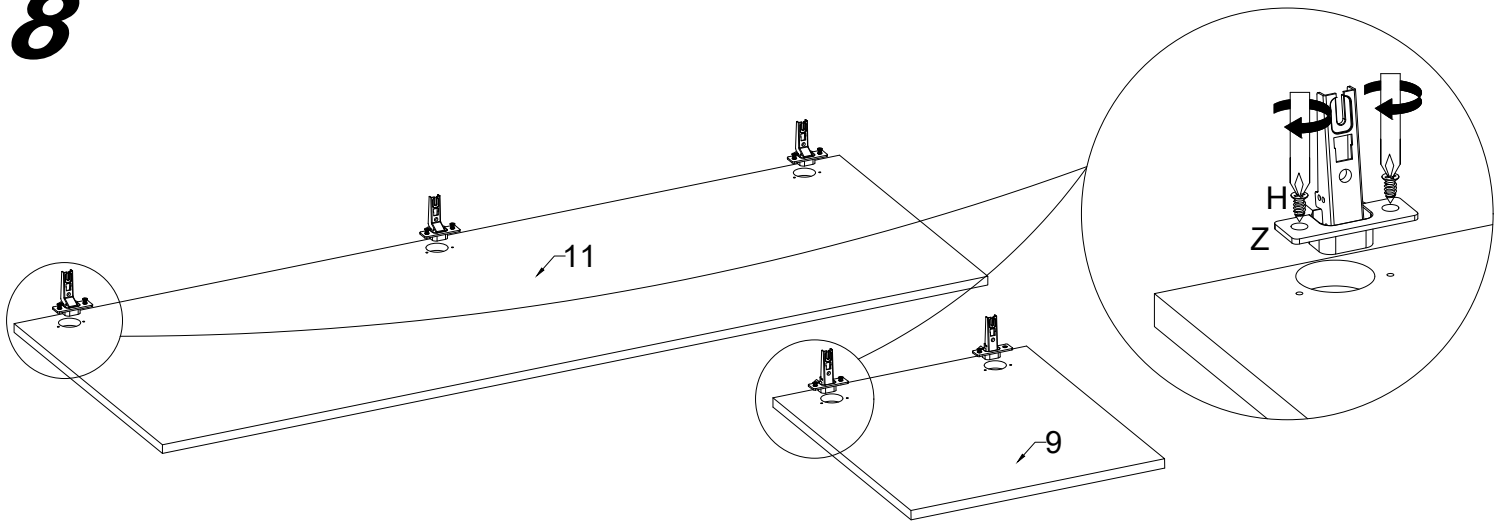

9

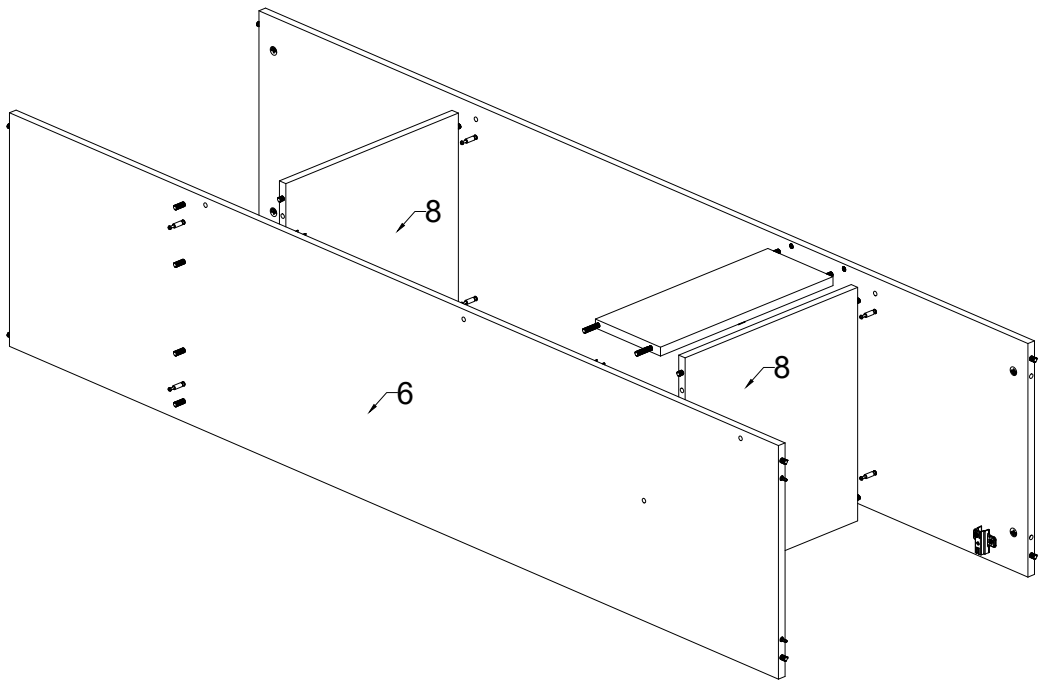

10

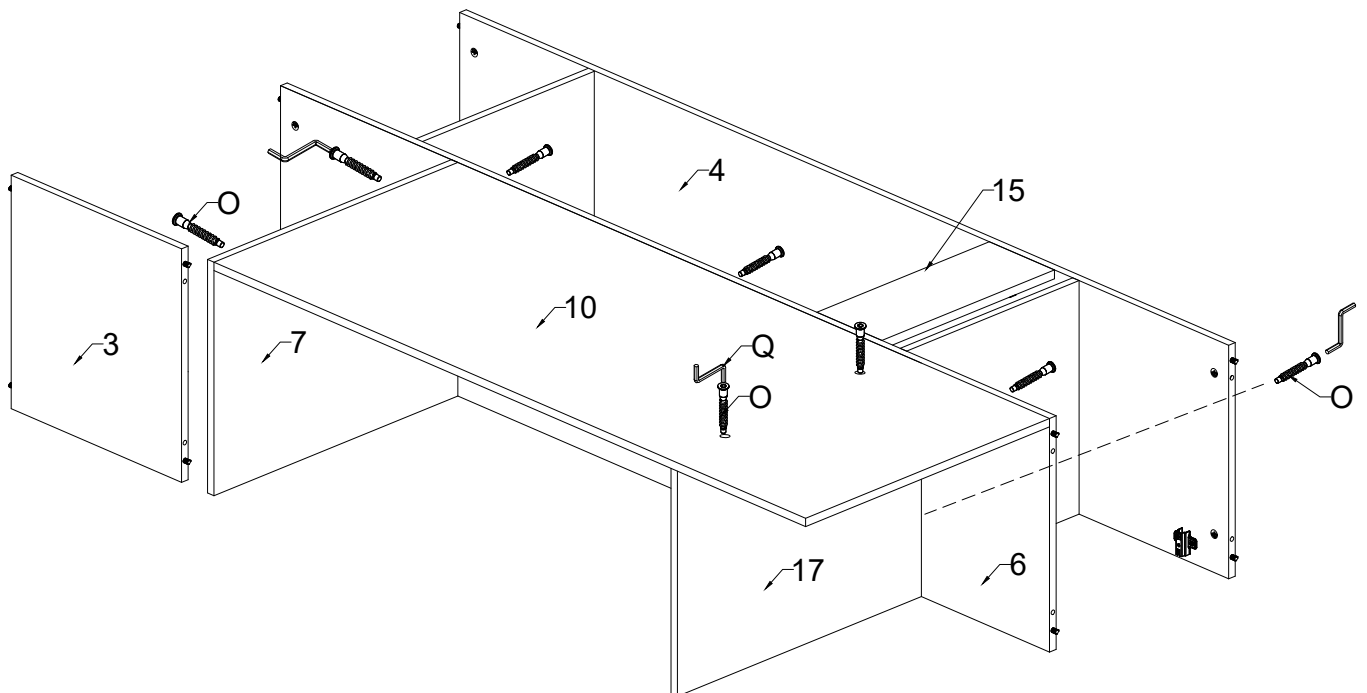

11

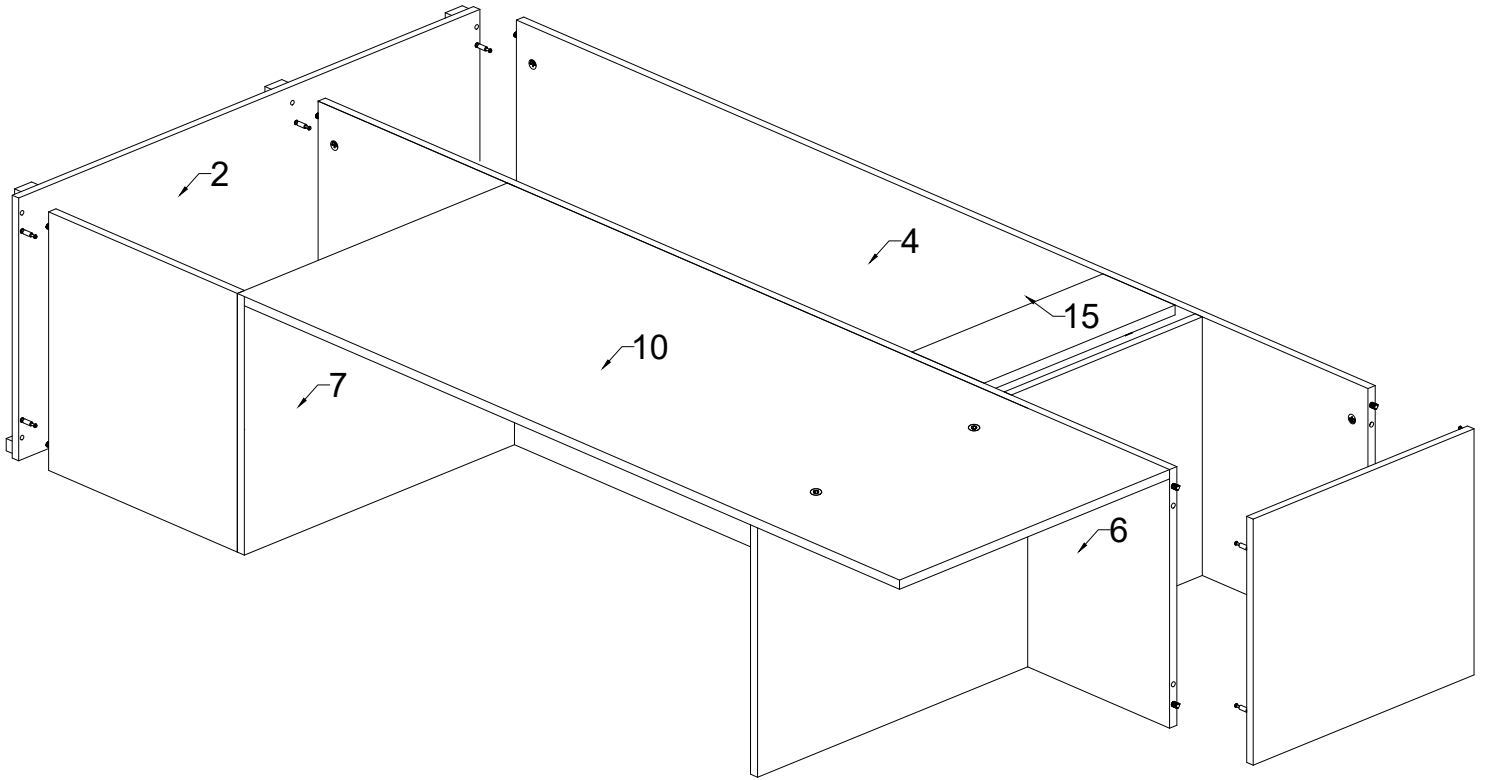

12

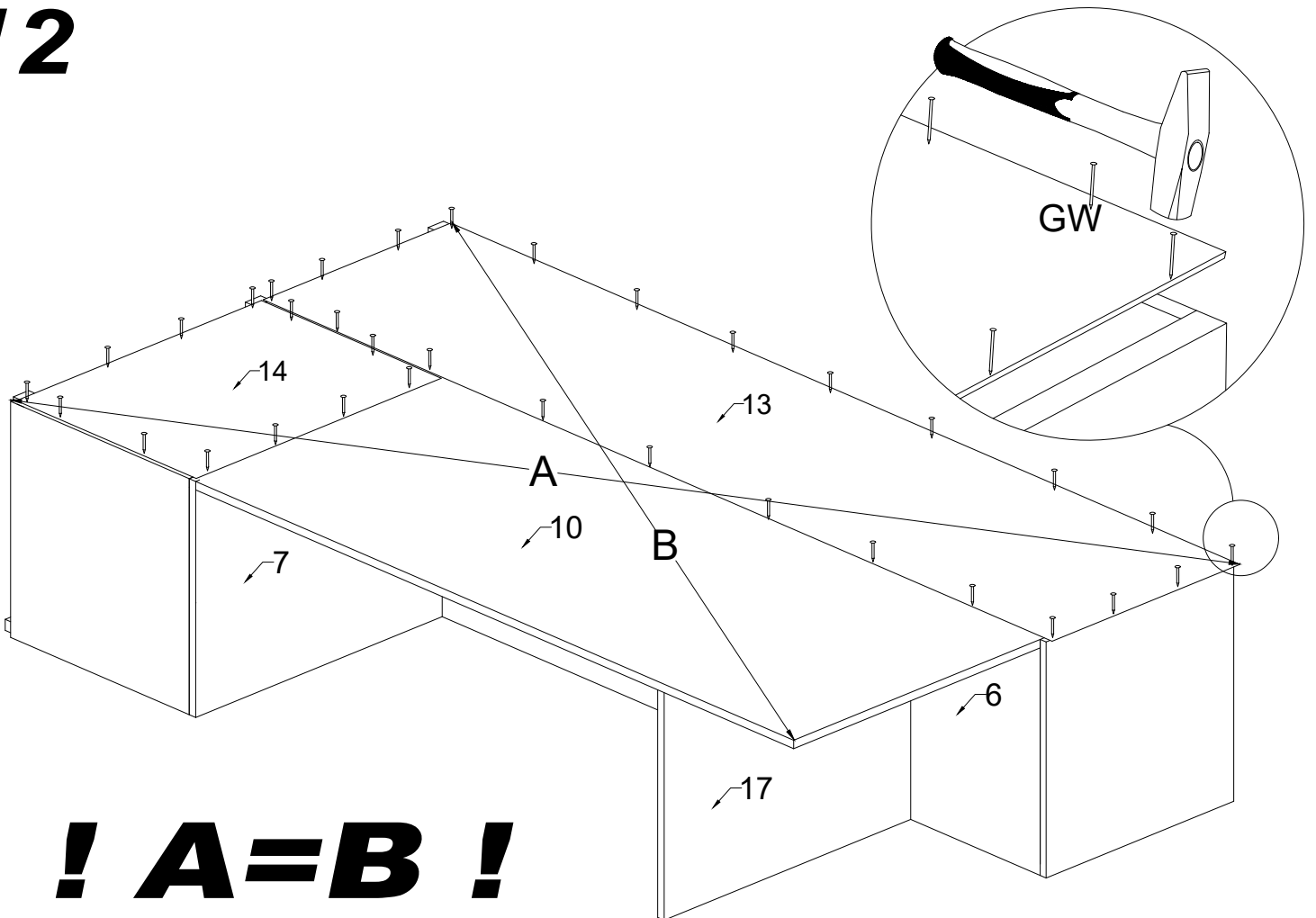

13

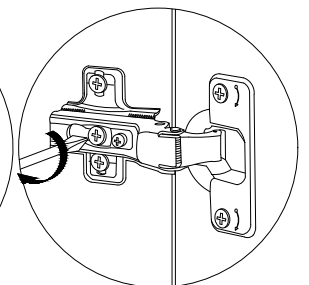
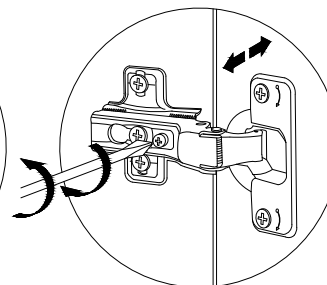
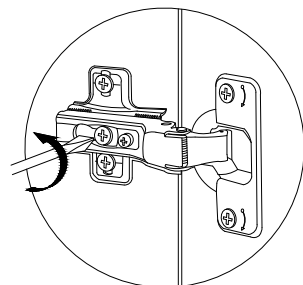
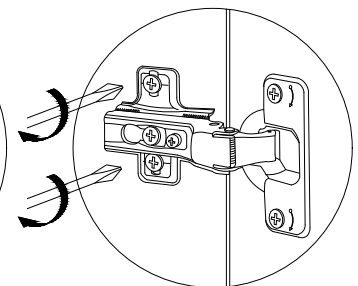
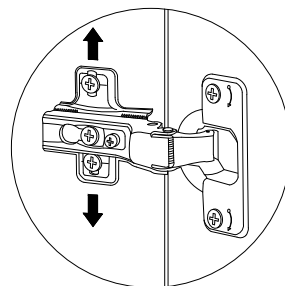
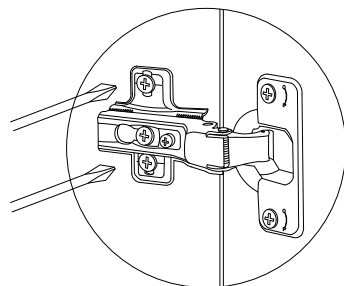
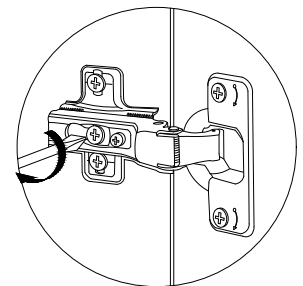
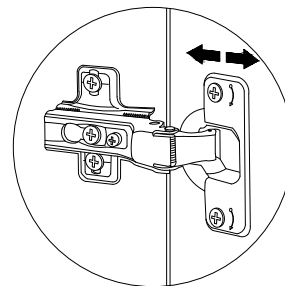
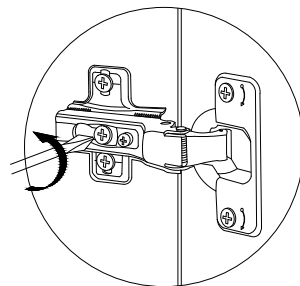
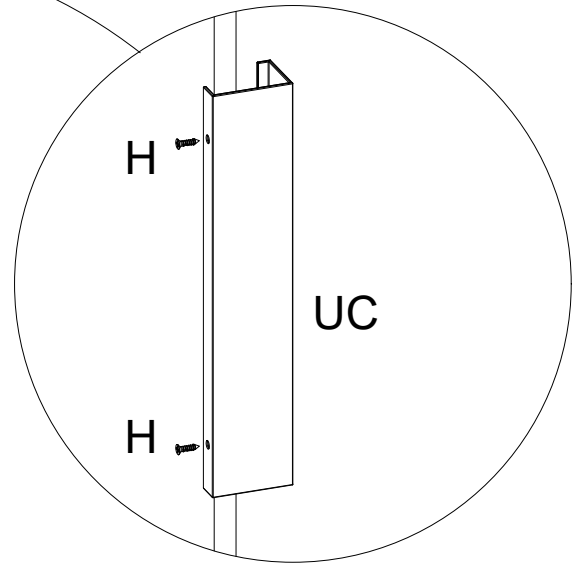
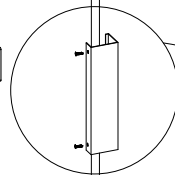
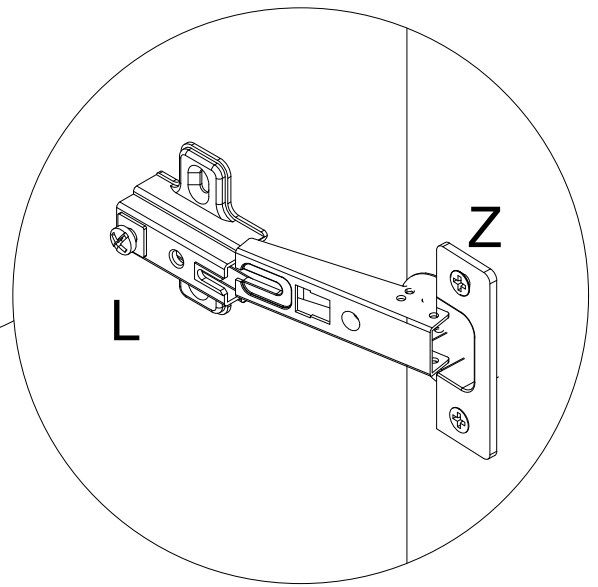
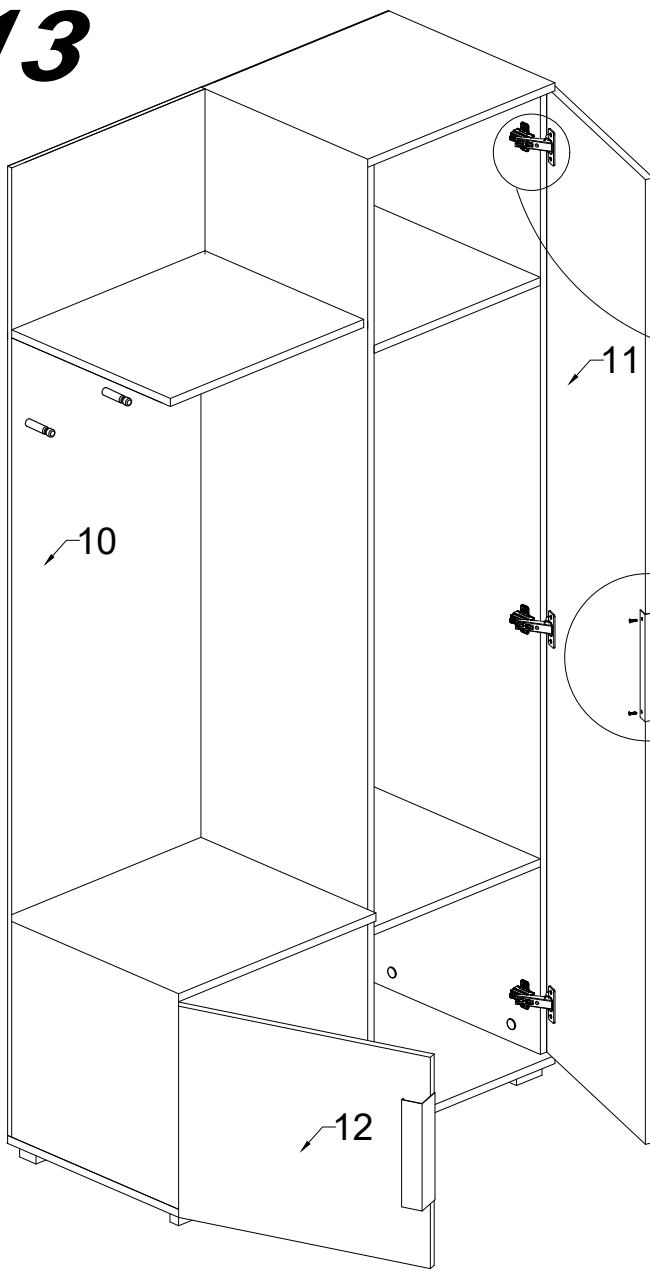

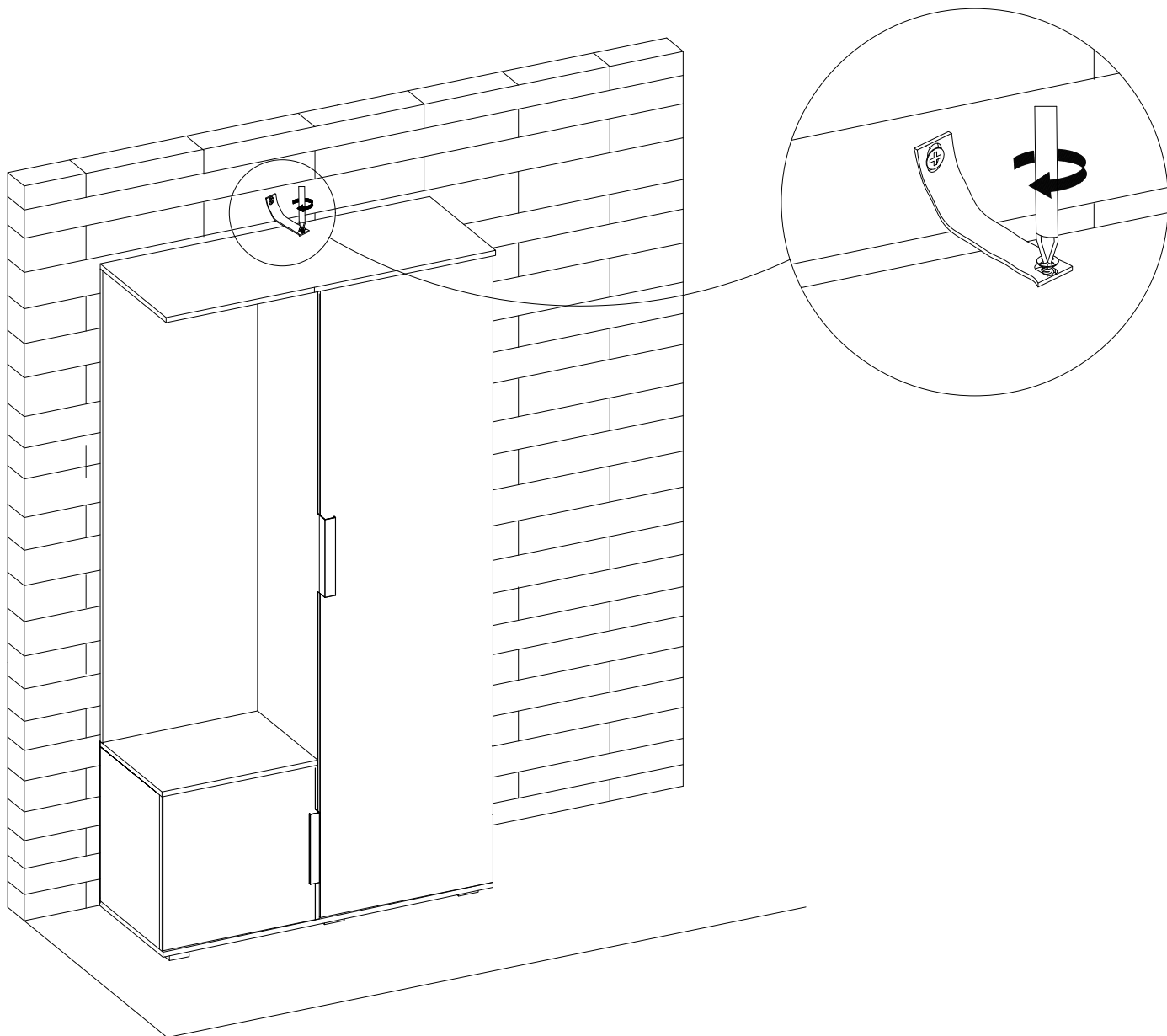

PL Przy montażu artykułu na ścianie należy zastosować odpowiednie do niej zamocowania. W razie wątpliwości prosimy zasięgnąć porady

fachowca.

Uwaga: Mocowanie mebla do ściany mogą przeprowadzić wyłącznie wykwalifikowane osoby, z uwagi na zastosowanie odpowiednio dopasowanych kołków do rodzaju ściany.

GB Special dowels and other screws may be necessary for other wall constructions. If necessary, please consult a qualified professional.
Attention: A qualified professional is required when mounting furniture to the wall since dowels corresponding to the wall are required for this.

CZ Pro jiné skladby stěn budou případně nutné speciální hmoždinky a jiné šrouby. Poradte se případně s odborníkem.
 Pozor: Montáž nábytku na stěnu musí provést odborník, protože k montáži na stěnu jsou zapotřebí upravené hmoždinky.

SK Preiné steny sú potrebné príp. špeciálne hmoždinky a iné skrutky. V prípade potreby sa poraďte s odborníkom.
Pozor: Upevnenie nábytku na stenu musí vykonať odborník, nakoľko sú pre montáž na stenu potrebné vhodné hmoždinky.

DE Verwenden Sie bei der Montage des Artikels an der Wand geeignete Befestigungsmittel. Im Zweifelsfall holen Sie bitte professionellen Rat ein.
 Hinweis: Die Befestigung der Möbel an der Wand ist nur durch Fachkräfte möglich, da hierfür auf die Wandbeschaffenheit abgestimmte Stifte verwendet werden.

F Lors du montage de l'article au mur, utilisez les fixations appropriées. En cas de doute, veuillez demander conseil à un professionnel.
 Remarque : Les meubles ne peuvent être fixés au mur que par des personnes qualifiées, grâce à l'utilisation de broches adaptées au type de mur.

PL

Podstawowe zasady:

Nie stawiać na meblach gorących przedmiotów.

Nie stawiać świeczek bezpośrednio na meblach.

W przypadku rozlania wody natychmiast ją wytrzeć.

Sprawdzać w regularnych odstępach czasu, czy śruby są dokręcone, a okucia dobrze przymocowane.

Charakterystyczny, aromatyczny zapach drewna występujący w przypadku mebli wykonanych z drewna naturalnego jest oznaką wysokiej jakości produktu.

Jasne miejsca na słojach powstają z powodu występowania żywicy – można je wypolerować suchą, nie pozostawiającą śladów szmatką.

W przypadku materiałów wykonanych z innego rodzaju drewna lub skóry, produktów polakierowanych lub z obiciami, na początku również występuje charakterystyczny zapach „nowości”. Zapach ten znika po pewnym czasie użytkowania produktu. Jeśli chcieliby Państwo pozbyć się tego zapachu szybciej, zalecamy wietrzyć często pomieszczenia i/lub przetrzeć meble szmatką delikatnie zwilżoną w wodzie z niewielką ilością

Prosimy zachować niniejsze wskazówki w bezpiecznym miejscu.

GB

No matter if you bought a piece of furniture made from natural wood, a high-gloss front or a plastic front – every piece of furniture has unique characteristics. Even the texture and structure of wood, such as small knots in natural wood furniture, are part of the individual charisma of each piece of furniture. Since natural wood furniture are permanently exposed to climate and humidity fluctuations, changes to the Surface may occur (e.g. hair cracks or changes in colour) in some cases. In general, brightness decreases and colour saturation increases in the course of time – the wood darkens. The changes mentioned above are normal for natural raw materials such as wood. This booklet provides some care tips for your piece of furniture so that you can enjoy it for a long time.

The following applies in general:

Don't place any hot objects on the furniture.

Don't place candles directly on the furniture.

Immediately wipe off any spilled liquids.

Regularly check if the screws and fittings are tight.

The typical, aromatic wooden odour is always a proof of quality for natural wood furniture.

The natural emission of resin may produce bright spots on the knots which can be polished with a dry, lintfree cloth.

Initially, a slight intrinsic odour is unavoidable for other wooden, paint, leather or upholstery materials too. These odours automatically disappear after a while. If you want to speed up this process, ventilate more often at the beginning and/or wipe out the furniture with a slightly damp cloth which was soaked in water mixed with a small amount of vinegar.

Keep these notes in a safe place.

CZ

Vážená zákaznice, vážený zákazník, děkujeme za Vaši objednávku!

Jedno, zda jste zakoupili nábytek zhotovený z přírodního dřeva, čelo s vysokým leskem nebo matné plastové čelo – každý kus nábytku má své zcela speciální vlastnosti. Také kvalita a struktura dřeva, jako například menší suky u nábytku z přírodního dřeva, jsou součástí individuálního vyzařování každého jednotlivého kusu nábytku. Protože je nábytek z přírodního dřeva vystaven neustálým změnám klimatu a vlhkosti, mohou se ojediněle vyskytnout změny v povrchu jako např. vlasové trhliny nebo změny barvy. Světlost všeobecně během času klesá a sytost barvy se zvyšuje – dřevo tmavne. Uvedené změny jsou u přírodního materiálu jako dřevo normální proces. Tato knížička Vám poskytne několik tipů pro péči o Váš nábytek, abyste se z něho mohli radovat dlouhou dobu.

Zásadně platí:

Nepokládejte na nábytek horké předměty.

Nestavte svíčky přímo na nábytek.

Rozlité kapaliny ihned utřete.

V pravidelných intervalech kontrolujte, zda jsou pevně utažené šrouby a kování.

Typická, aromatická vůně dřeva je u nábytku z přírodního dřeva vždy důkazem kvality.

Světlá místa u suků vznikají přirozeným únikem pryskyřice a mohou se přeleštit suchým hadříkem, který nepouští vlákna.

Také u jiných dřevěných, lakovaných, kožených nebo čalouněných materiálů je slabší vůně/zápach na začátku nevyhnutelný. Tyto vůně/pachy zmizí po nějaké době samy. Pokud tomu budete chtít napomoci, větrejte na začátku častěji a/nebo nábytek lehce otřete vodou s trochou octa.

Tyto pokyny dobře uschovejte.

SK

Vážený zákazník, vďaka za vašu objednávku!

Bez ohľadu na to, či ste si zakúpili nábytok, vyrobený z prírodného dreva s vysokolesklými čelnými plochami alebo s matnými čelnými plochami z plastov – každý nábytok má svoje celkom špecifické vlastnosti. Aj kvalita a štruktúra dreva, ako napr. menšie hrče pri nábytku z prírodného dreva, sú súčasťou individuálneho vyzarovania každého kusu nábytku. Keďže je nábytok z prírodného dreva vystavený neustálym výkyvom klímy a vlhkosti, môžu sa ojedinále vyskytnúť zmeny v jeho povrchovej ploche, ako napr. vlasové trhliny a zmeny farby. Vo všeobecnosti sa s časom zmenšuje svetlosť povrchu a pribúda nasýtenosť farby – drevo tmavne. Uvedené zmeny sú u prírodného materiálu, ako je drevo, normálnym procesom. Táto príručka vám ponúka niekoľko rád ohľadne ošetrovania vášho nábytku, aby ste sa z neho mohli dlho tešiť.

Zásadne platí:

Neuložte na nábytok žiadne horúce predmety.

Nepostavte priamo na nábytok žiadne sviečky.

Vyliate kvapaliny ihneď utrite.

V pravidelných časových intervaloch skontrolujte pevné uloženie skrutiek a kovania.

Typický, aromatický pach dreva je pri nábytku z prírodného dreva vždy dôkazom kvality.

Svetlé miesta na hrčiach vznikajú prirodzeným vystupovaním živice a dajú sa odstrániť so suchou utierkou bez vlákien.

Zo začiatku sa nedá zabrániť ani slabému charakteristickému pachu iných drevených, náterových, kožených alebo čalúnnických materiálov.

Tieto pachy sa po určitom čase samočinne stratia. Ak tento proces chcete urýchliť, vetrajte spočiatku častejšie a/alebo utierajte nábytok s utierkou, zľahko navlhčenou vo vode s trochou octu.

Dobre si odložte tieto upozornenia.

DE

Grundregeln:

Stellen Sie keine heißen Gegenstände auf Möbel.

Stellen Sie Kerzen nicht direkt auf Möbel.

Wenn Wasser verschüttet wird, wischen Sie es sofort auf.

Überprüfen Sie in regelmäßigen Abständen, ob die Schrauben festgezogen sind und die Beschläge sicher befestigt sind.

Der charakteristische, aromatische Holzgeruch, der bei Möbeln aus Holz auftritt

Natürlich ist ein Zeichen für ein hochwertiges Produkt.

Helle Flecken auf der Maserung werden durch das Vorhandensein von Harz verursacht – sie können trocken poliert werden, nein mit einem nicht abfärbenden Tuch.

Bei Materialien aus anderen Holzarten oder Leder, lackierten Produkten bzw

Bei Polstern gibt es zu Beginn auch einen charakteristischen „neuen“ Geruch. Dieser Geruch verschwindet nach einiger Zeit

Nutzungsdauer des Produkts. Wenn Sie diesen Geruch schneller loswerden möchten, empfehlen wir das Lüften

Reinigen Sie häufig Räume und/oder wischen Sie die Möbel mit einem leicht mit Wasser angefeuchteten Tuch ab

Bitte bewahren Sie diese Anleitung sorgfältig auf.

F

Règles de base:

Ne placez pas d'objets chauds sur les meubles.

Ne placez pas de bougies directement sur les meubles.

Si de l'eau est renversée, essuyez-la immédiatement.

Vérifiez à intervalles réguliers que les vis sont serrées et que les raccords sont solidement fixés.

L'odeur aromatique caractéristique du bois qui se retrouve dans les meubles en bois

naturel est le signe d'un produit de haute qualité.

Les taches brillantes sur le grain sont causées par la présence de résine - elles peuvent être polies à sec, non, avec un chiffon non marquant.

Dans le cas de matériaux constitués d'autres essences de bois ou de cuir, de produits vernis ou

avec les tissus d'ameublement, il y a aussi une odeur caractéristique de « neuf » au début. Cette odeur disparaît au bout d'un moment

moment de l'utilisation du produit. Si vous souhaitez éliminer cette odeur plus rapidement, nous vous recommandons de l'aérer

souvent les pièces et/ou essuyer les meubles avec un chiffon légèrement humidifié avec un peu d'eau

Veillez conserver ces instructions dans un endroit sûr.