

Montážní návod a návod k užívání

Volné matrace - dřevěné nohy

- | | | | | | | | | |
|-------------------------|------------------------|-------------------------|------------------------|----------------------|----------------|---|--|-------------------|
| 1)

2 ks
M6x25 | 2)

1 ks
6x32 | 3)

6 ks
M6x60 | 4)

8 ks
ø6,4 | 5)

6 ks
M6 | 6)

4 ks | 7)

2 ks
dřevěná noha
15 cm | 8)

1 ks
středová noha
15 cm |
Ke kompletaci |
|-------------------------|------------------------|-------------------------|------------------------|----------------------|----------------|---|--|-------------------|

1 Montáž nožek - 2 korpusy

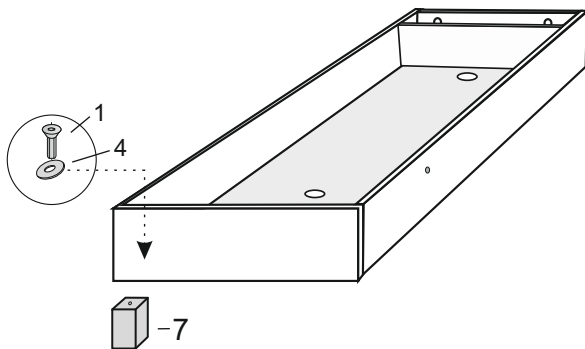

2 Montáž korpusu k čelu a středové nohy. Korpus položte na nosné kolíky na čele. Podložte korpus středovou nohou. Šrouby dostatečně utáhněte.

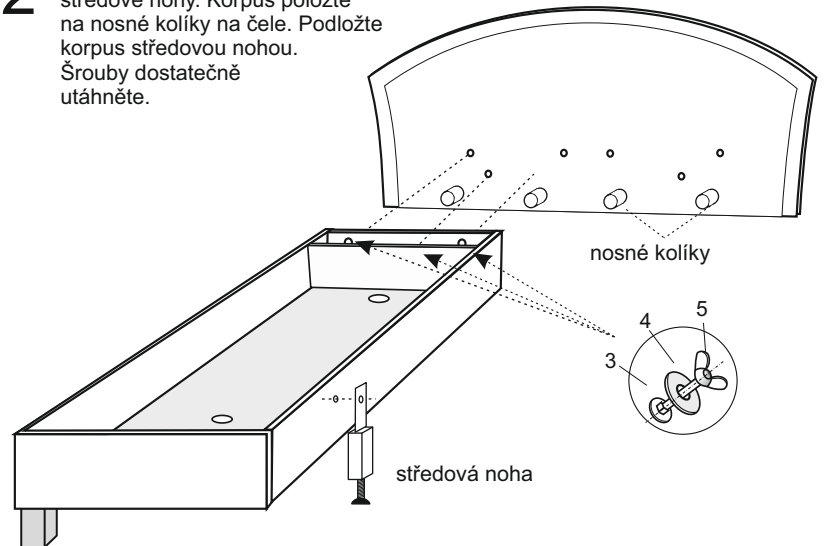

3 Montáž druhého korpusu. Spojení korpusů se středovou nožkou šroubem č. 2. Větrací mřížky č. 6. Dotážení všech šroubů !!!

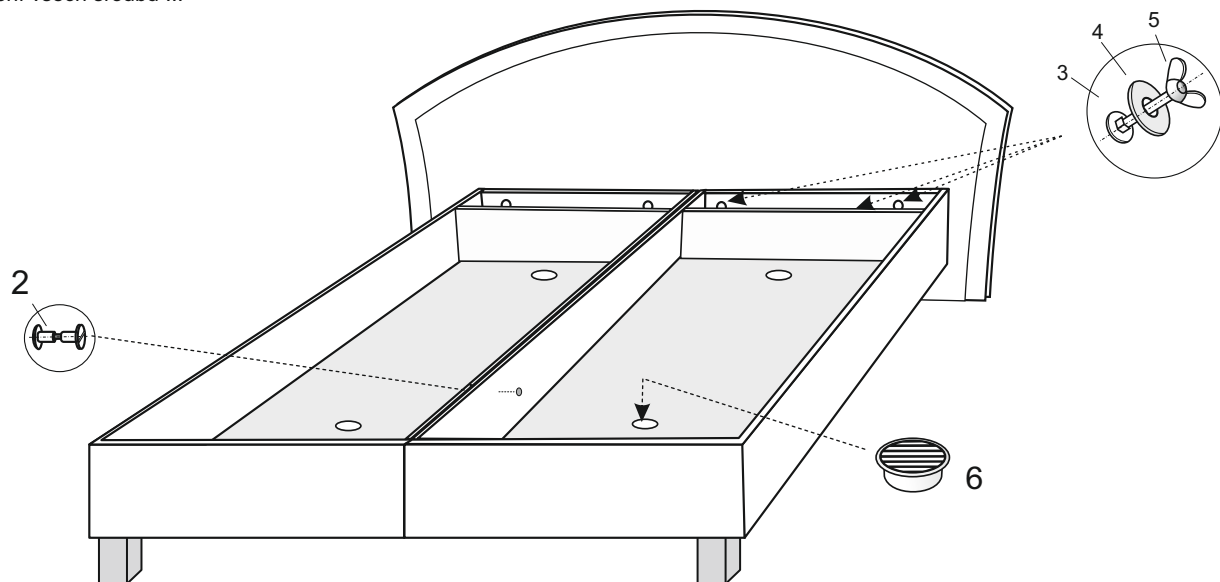

UPOZORNĚNÍ: Úložný prostor lůžka je konstruován výhradně pro ukládání lůžkovin! Maximální zatížení úložného prostoru je 5 kg na m² rozmístěné váhy. Otvírání a zavírání korpusu je třeba rovnoměrně - aby nedošlo ke zkřížení roštu. Nikdy neotvírejte (zavírejte) úložný prostor za roh matrace, došlo by k poškození roštu nebo kování. V průběhu užívání kontrolujte pevnost spojů u výklopného kování, poněvadž je přichyceno šrouby s maticemi, které se během používání mohou mírně uvolnit. Preventivní kontrolou a dotažením matic předejdete případnému uvolnění a zkřížení matrací. V případě, že nemáte na roštu položenou matraci, dejte pozor na to, aby se rošt neotevřel a někoho nezranil.

DOPORUČENÍ: V případě křivého uložení matrací vůči úložnému prostoru lůžka způsobené nerovností podlahy či jinými vlivy, povolte šrouby držící matraci k výklopnému kování, seřídte matraci a opět utáhněte.

Přejeme Vám klidný a zdravý spánek s naším výrobkem.